



Соревнования г.ХАБАРОВСКА
по спортивному туризму на пешеходных дистанциях
памяти Радина А.А.

21 апреля 2024г.,

г.Хабаровск, парковая зона
ост. «памятник морякам Амурцам»

Условия соревнований в дисциплине дистанция - пешеходная (спринт)

Класс дистанции: 1

Количество технических этапов: 5

Общая протяжённость дистанции: 500м.

ОКВ: 30мин.

Маркировка; бело-красная сигнальная лента

Судейские карабины неразмыкающиеся

- Соревнования проводятся в соответствии с Правилами вида спорта «Спортивный туризм», раздела 3, части 7. Далее пункт Правил, указанный в условиях этапа.

Порядок, параметры, оборудование этапов и условия их прохождения.

Старт по команде Судьи.	
<p>Этап 1. Переправа по бревну методом «горизонтальный маятник». КВ = 5 мин. <i>Оборудование этапа:</i> Судейские перила с узлом «Проводник восьмерка» на конце. ИС – БЗ, КЛ – начало ОЗ. ЦС – БЗ, КЛ – окончание ОЗ. <i>Действия:</i> Движение участника по п.7.14 КОД – вдоль коридора этапа.</p>	
<p>Этап 2. Спуск по перилам по склону. КВ = 10 мин. <i>Оборудование этапа:</i> Судейские перила. L-18м. ИС – БЗ, КЛ – начало ОЗ. ЦС – БЗ, КЛ – окончание ОЗ. <i>Действия:</i> Движение участника по п.7.10. КОД – вдоль коридора этапа.</p>	

Этап 3. Подъем по склону.

КВ = 5 мин.

Оборудование этапа:

Судейские перила. L-15м.

ИС – БЗ, КЛ – начало ОЗ.

ЦС – ОЗ, КЛ – окончание ОЗ.

Действия: Движение участника по п.7.10.

КОД – вдоль коридора этапа.

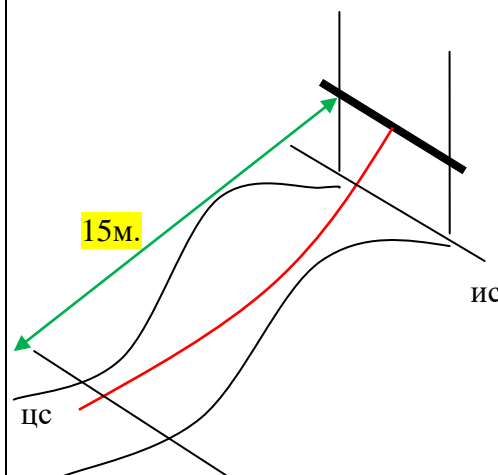

Блок «Параллельные перила – навесная переправа». КВ = 10 мин.

Этап 4. Параллельные перила

Оборудование этапа:

Судейские перила:

верх – двойная веревка

низ - слэक्лайн, L – 18м.

ИС – БЗ, КЛ – начало ОЗ.

ЦС – ОЗ, ТО – 1 карабин.

Действия: Движение участника по п.7.8

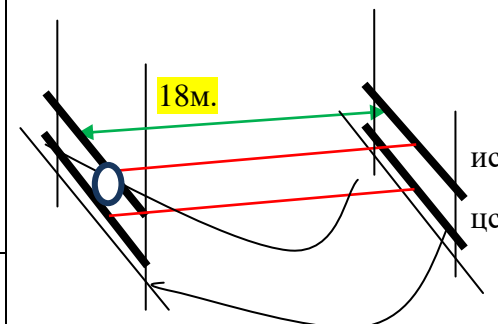

Этап 5. Навесная переправа

Оборудование этапа:

Судейские двойные перила, L – 18м.

ИС – ОЗ, ТО – 1 карабина.

ЦС – БЗ, КЛ – окончание ОЗ.

Действия: Движение участника по п.7.9

Финиш